

supervac[®]

inteligentní vakuové balení



Supervac AT 6 a AT 7 horkovodní smršťovací tank

- Konstrukce z nerez ušlechtilé oceli.
- Pojezdová robustní kolečka.
- Ponorná část s plastovými válečky.
- Perfektní smrštění díky ponoření celého balíčku s výrobkem.
- Elektrické vytápění.
- Jednoduchá údržba a čištění.
- Snadné ovládání díky ručnímu přepínači.

AT 6 / AT 7

- Topná tělesa z antikorozičního materiálu.
- Optimální tepelná izolace – minimální ztráta energie.
- Zakrytí vodní hladiny proti zvýšenému odpařování a ztrátě tepla.
- Automatická regulace teploty vody (digitálně nastavitelná).
- Není nutný tlakový vzduch.



Supervac AT 6 / AT 7 optimální smrštění

Na přání AT 6 a AT 7:

- Odsávání páry ventilátorem včetně vrácení kondenzátu do ponorné části tanku;
závěsy z průhledného plastu.
- Automatická kontrola výšky vodní hladiny.

Další opce pro AT 7:

- Vstupní válečková dráha.
- Výstupní válečková dráha s odkápáváním.



supervac®

Technické údaje

	AT 6	AT 7
vnější rozměry (D x Š x V)	700 x 620 x 1550 mm	1018 x 755 x 1550 mm
plocha ponorné konzole	570 x 400 mm	730 x 535 mm
hloubka ponoření	250 mm	250 mm
el. příkon	9 kW	15 kW
objem nádrže	70 l	140 l
hmotnost	105 kg	135 kg
el. připojení	230V, 3Ph, 50/60Hz 400V, 3Ph, 50/60Hz	400V, 3Ph, 50/60Hz

AT 6

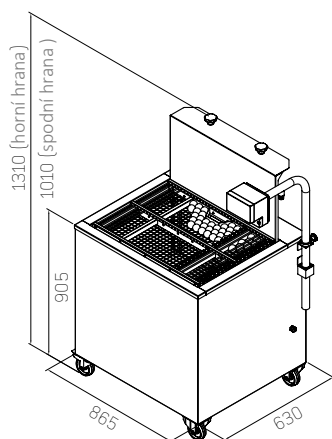

AT 7

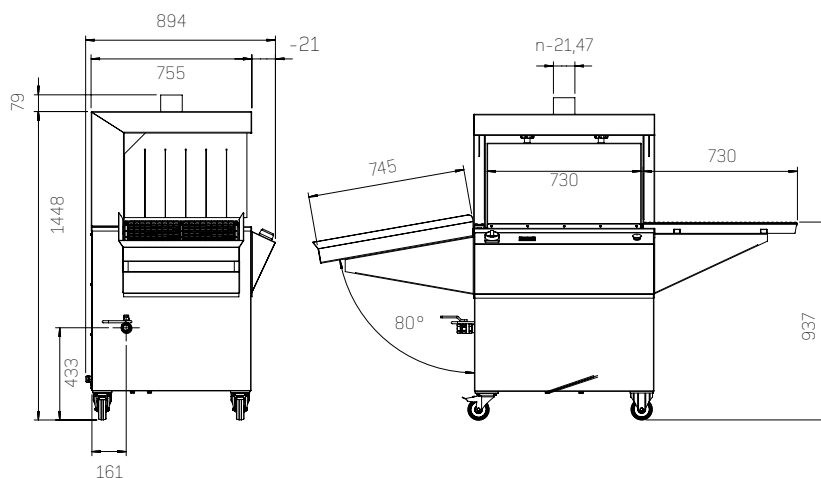

údaje mohou být změněny

BS food technology
GLOBAL